

FR SOMMAIRE

Pour votre sécurité	2
Description générale	2
Sécurité.....	2
Indications et accessoires	2
Type de batteries & réglages	3
Charge	3
Sélection du mode de charge.....	4
Protections.....	5
Protection thermique	5
Temps de Charge.....	5
Déclaration de Conformité.....	5
Garantie	8
Spécificités Techniques.....	19

EN CONTENTS

For your safety	7
Product feature.....	7
Safety information	7
Equipment description	7
Battery type & settings	8
Charging	8
Select charging mode.....	9
Protection.....	10
Overheating protection ...	10
Charging time	10
Declaration of compliance	10
Technical data	19

ES P 11-14

DE P 15-19



Ce manuel d'utilisation comprend des indications sur le fonctionnement de votre appareil et de nombreuses précautions à suivre pour votre sécurité. Merci de le lire attentivement avant première utilisation et de le conserver soigneusement pour toute relecture future.

DESCRIPTION GÉNÉRALE

GYSTECH 750 a été développé pour recharger la plupart des batteries au plomb sans entretien, couramment utilisées pour les motos, quads, jet ski, tondeuses et pour de nombreux autres véhicules. Ces batteries peuvent être de plusieurs types ex: liquides (Electrolyte liquide), GEL (électrolyte gélifié), AGM (électrolyte gélifié). Il a été conçu pour la recharge et la maintenance des batteries 6/12V de 1,2 Ah à 20 Ah. Le chargeur détecte une batterie dont la tension est supérieure à 7.8 V.

SÉCURITÉ





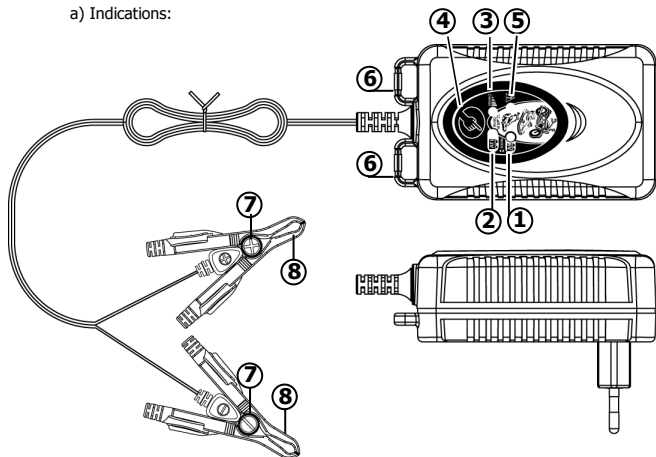

- Ne pas tenter de recharger des piles ou batteries non rechargeables.
- Respecter le calibre du fusible indiqué sur l'appareil
- Ne pas couvrir le chargeur pendant utilisation
- La charge doit être effectuée dans un local abrité, suffisamment aéré ou spécialement aménagé.
- Produit faisant l'objet d'une collecte sélective. Ne pas jeter dans une poubelle domestique.
- Approprié pour un usage en intérieur.
- Ne pas utiliser pour alimenter en basse tension des appareils électriques.

INDICATIONS ET ACCESSOIRES

a) Indications:





b) Description des accessoires

N°	Voyant	Description
1		"Mode 1" batterie 6V (7.2V/750mA)
2		"Mode 2" batterie 12V (14.4V/750mA)
3		Voyant rouge En cours de charge
3		Voyant vert Charge terminée
3		Voyant rouge clignotant Erreur
4		Bouton de sélection
5		Voyant rouge Erreur de polarité
6		Support pince
7		Câble de connexion cosses : borne "+" (rouge) avec cosse borne "-" (noir) avec cosse
8		Pince de charge borne "+"
8		Pince de charge borne "-"

TYPE DE BATTERIES & REGLAGES

Les recommandations suivantes sont indicatives. Pour plus de précisions, veuillez vous référer aux instructions du fabricant de votre batterie.

	Mode 7,2 V / 750 mA Ce mode est adapté les batteries liquide ou sans entretien et pour la plupart des batteries GEL. de 1,2 à 20 AH
	Mode 14.4 V / 750 mA Ce mode est adapté les batteries liquide ou sans entretien et pour la plupart des batteries GEL de 1,2 à 20 AH

CHARGE

Avant tout branchement/débranchement, le chargeur doit être déconnecté de la prise secteur.

- ① Charge d'une batterie installée sur le véhicule
 - b- Vérifier la polarité des bornes de la batterie. La borne positive ("+") est habituellement plus large que la borne négative.
 - c- Identifier la borne de la batterie connectée au châssis du véhicule (masse). Habituellement, c'est la borne négative.
 - d- Charger une batterie avec la masse à la borne négative:
 - Vérifier que le câble noir (connecté à la borne "-") n'ait aucun contact avec toute canalisation combustible ou avec la batterie.

- Connecter le câble rouge ("+") à la borne positive de la batterie ("+") et le cordon noir ("-") au châssis du véhicule.
- e- Charger une batterie avec la terre à la borne positive:
- Vérifier que le câble rouge (connecté à la borne "+") n'ait aucun contact avec toute canalisation combustible ou avec la batterie.
 - Connecter la câble noir à la borne négative et le câble rouge ("+") au châssis du véhicule.
- ② Charger une batterie non connectée au véhicule.
- Connecter le câble rouge ("+") à la borne positive ("+") de la batterie et le câble noir ("-") à la borne négative ("-").
- ③ Branchement grâce aux câbles cosses (acc. n°12 et 13)
- 1- connecter le câble cosse rouge sur la borne positive de la batterie
 - 2- connecter le câble cosse noir sur la borne négative de la batterie.

Après la charge, débrancher le chargeur de batterie de l'alimentation réseau, puis retirer la connexion du châssis et enfin la connexion de la batterie dans cet ordre.



SÉLECTION DU MODE DE CHARGE

Après raccordement à la prise d'alimentation, Sélectionner votre mode de charge à l'aide du bouton. 

En fin de charge, si la batterie est toujours connectée, le chargeur effectuera une charge d'entretien même si l'utilisateur change de mode. Cette protection évite d'endommager la batterie.



MODE 1 (7.2/750mA)

Sélectionner grâce au bouton  le Mode 1.

Le voyant  s'allume. Si aucun mode suivant n'est activé, le système électronique démarrera automatiquement la charge (750mA \pm 10%). La charge est signalée par le voyant rouge "Charge". Pendant toute la charge ce voyant rouge restera allumé jusqu'à ce que la batterie soit rechargée (7.2V \pm 0.25V). La fin de charge est indiquée par le voyant vert "charge". 

MODE 2 (14.4/750mA)



Sélectionner grâce au bouton  le Mode 2.

Le voyant suivant s'allume . Si aucun mode suivant n'est activé, le système électronique démarrera automatiquement la charge (750mA \pm 10%). La charge est signalée par le voyant rouge "Charge". 

Pendant toute la charge ce voyant restera allumé jusqu'à ce que la batterie soit rechargée (14.4V \pm 0.25V). La fin de charge est indiquée par le voyant "charge" vert. 

PROTECTIONS

En cas de problème, le chargeur se met automatiquement en protection. Afin d'éviter d'endommager la batterie et le chargeur, le système restera dans cette position jusqu'à ce que l'utilisateur intervienne.

Problèmes	Causes	Remèdes
Voyant charge  rouge clignotant	<ul style="list-style-type: none"> ▪ Court circuit ▪ Circuit ouvert ▪ Tension batterie $< 3,75V \pm 0,25V$ (pour batt. 6V) $< 7,5V \pm 0,25V$ (pour batt. 12V) Mode charge erroné : (12V au lieu de 6V)	1- Vérifier qu'il n'y a pas de perte de courant dans le circuit du véhicule 2- Vérifier que les pinces soient bien connectées 3- Après ces corrections, si le voyant reste allumé, la batterie sulfatée ou détériorée est sans doute à remplacer
Voyant  et  allumé	Inversion de polarité	Vérifier que les pinces soient bien connectées

PROTECTION THERMIQUE

Le Gystech 750 est contrôlé par un capteur de température. Durant toute la charge, si le chargeur devient trop chaud, la puissance délivrée est automatiquement réduite afin de le préserver de tout dommage. Le chargeur bascule ainsi en charge d'entretien (floating). Lorsque que la température ambiante devient acceptable, Gystech 750 reprendra sa charge normale.

TEMPS DE CHARGE

Capacité Batterie (Ah)	Temps de charge de 20 % à 80% (heures)
2	Charge 1H30 + charge d'entretien
8	Charge 7H + charge d'entretien
20	Charge 16H + charge d'entretien

DÉCLARATION DE CONFORMITÉ

La société GYS atteste que le chargeur décrit dans ce manuel est fabriqué conformément aux exigences des directives européennes suivantes :

- Directive basse tension: 2006/95/EC - 12/12/2006 (amendée par 93/68/EEC)
- Directive CEM : 2004/108/EC - 15/12/2004 (amendée par 92/31/EEC, 93/68/EEC, 91/263/EEC, 93/97/EEC).

Ils sont pour cela conformes aux normes harmonisées :

- EN60335-1 - EN60335-2-29 - EN55014-1 - EN55014-2 - EN61000-3-2
- EN61000-3-3 - EN62233.

CONDITIONS DE GARANTIE

La garantie n'est valable que si le bon a été correctement rempli par le vendeur.

La garantie couvre tout défaut ou vice de fabrication pendant 1 an, à compter de la date d'achat (pièces et main d'œuvre).

La garantie ne couvre pas les erreurs de tension, incidents dus à un mauvais usage, chute, démontage ou toute autre avarie due au transport.

La garantie ne couvre pas l'usure normale des pièces (Ex. : câbles, pinces, etc.).

En cas de panne, retournez l'appareil à la société GYS (port dû refusé), en y joignant :

Le présent certificat de garantie validé par le vendeur

Une note explicative de la panne.

Après la garantie, notre SAV assure les réparations après acceptation d'un devis.

Contact SAV :

Société Gys-134 Bd des Loges

BP 4159-53941 Saint-Berthevin Cedex

Fax: +33 (0)2 43 01 23 75

Tél: +33 (0)2 43 01 23 68

FOR YOUR SAFETY

This manual contains important safety and operating instructions. Read this manual carefully before using the charger for the first time and keep the manual in a safe place for future reference.

PRODUCT FEATURE

GYSTECH 750 is designed for charging a variety of SLA (sealed lead acid) batteries, widely used in motorbikes, Quads, Jet Skis, Lawnmowers and several other vehicles. The batteries may be of various types i.e. WET/Flooded (Liquid Electrolyte), GEL (Gelatin type Electrolyte, absorbed into the plates), AGM (Absorbed Glass Mat) batteries. Gystech charges 6/12V batteries from 1.2 Ah to 20Ah. The charger detects a battery with a voltage above 7.8 V.

SAFETY INFORMATION





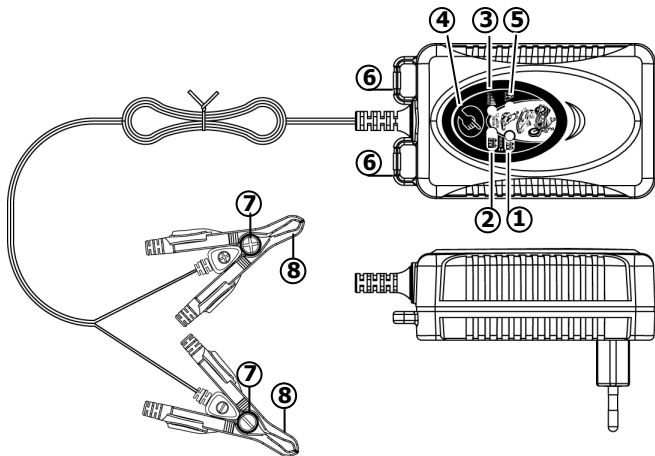

- Do not use it for any other purposes
- Do not attempt to charge non rechargeable batteries
- Respect the rating of the fuse, which is indicated on the charger.
- Do not cover the charger while charging.
- Charging should be carried out in a well-ventilated, weather protected facility.
- Separate collection required. Do not throw in a domestic dustbin.
- Suitable for use indoors.
- Do not intend to supply power to low voltage electrical system

EQUIPMENT DESCRIPTION

a) Indication:





b)Component Description

N°	State	Description
1		Mode 1 – 6v battery (7.2V/750mA)
2		Mode 2 – 12v battery (14.4V/750mA)
3		Red indicator "Charging in progress"
3		Green indicator "Fully charged"
3		Red flashing indicator Fault
4		"Mode" selection button
5		Red indicator Incorrect polarity
6	Clamp holder	
7	Lug connection cable - "+" Pole with ring terminal (red) - "-" Pole with ring terminal (black)	
8	"+" Pole quick clamp (red)	
8	"-" Pole quick clamp (black)	

BATTERY TYPE & SETTINGS

The following recommendations should only be referred to as guidelines. For precise details, you must refer to battery manufacturer for instructions.

	Mode 7,2V /750mA This mode is suitable for 6V liquid batteries or without maintenance and for most GEL batteries from 1.2 to 20 AH.
	Mode 14.4V/750mA This mode is suitable for 12V liquid batteries or without maintenance and for most GEL batteries from 1.2 to 20 AH.

CHARGING

Before connecting or disconnecting the battery leads, the power cord should be removed from the mains.

- 1 Charging of a permanently installed battery in a vehicle
 - b- Check polarity of battery post. A positive ("+") battery post usually has a larger diameter than a negative ("-") post.
 - c- Identify the pole of battery which is connected to the chassis (earth). Normally the negative terminal is connected to the chassis.
 - d- Charging of negative earthed battery:

- Make sure the black wire ("-" pole connection) has not contact with the fuel line or the battery.
- Connect the red wire ("+") to the positive ("+") pole of the battery and the black wire ("-") to the vehicle chassis.

e- Charging of positive earthed battery:

- Make sure the red wire ("+" pole connection) has no contact with the fuel line or the battery.
- Connect the black wire ("-") to the negative ("-") pole of the battery and the red wire ("+") to the vehicle chassis.

2 Charging of a battery not connected to a vehicle

Connect the red wire ("+") to the positive ("+") pole of the battery and the black wire ("-") to the negative ("-") pole.

3 Connection to the vehicle battery (cable with eyelet terminals=accessories n°12-13)

- a- connect the red cable to the positive battery's pole.
- b- connect the black cable to the negative battery's pole.







After charging, disconnected the battery charger from supply mains. Then remove the chassis connection and the battery connection, in this order.

SELECT CHARGING MODE



After connection to the power supply, Select your charging mode with the button .



After a full charge, if battery is not disconnected from the charger, it remains in float charge mode, even if user switches it over to another mode. This protects battery from being damaged.

MODE 1 (7.2V/750mA)

Press the selection button  to select Mode 1. LED display  will light up. If no further process is activated, the electronic system will automatically start the charging process with the red LED displaying  and charging starts with a current of 750mA $\pm 10\%$. If this procedure runs smoothly, the red LED display  will remain on during the entire charging process, until battery is fully charged up to 7.2V ± 0.25 V. At this stage red LED display  will turn off and green LED display  will turn on.



MODE 2 (14.4V/750mA)

Press the selection button  to select Mode 2. The corresponding LED display  will light up. If no further process is activated, the electronic system will automatically start the charging process with the red LED displaying  and charging starts with a current of 750mA $\pm 10\%$.

If this procedure runs smoothly, the red LED display  will remain on during the entire charging process, until battery is fully charged up to 14.4V ± 0.25 V. At this stage LED display  will turn off and green LED display  will turn on.

PROTECTIONS

In case of problem, the charger automatically switches on protection. To avoid damaging the battery and the charger, the system will remain in that position until action of the user.

Problem	Causes	Solutions
Flashing red charging indicator 	Short circuit Circuit open Battery voltage $<3,75V \pm 0,25V$ (for 6V battery). $<7,5V \pm 0,25V$ (for 12V battery).	- Check that there is no voltage loss in the vehicle circuit. - Check that the clamps are well connected. - After corrections, if the indicator is still on, the sulfated or damaged battery may be replaced.
Indicator  switched on.	Polarity reversal	Check that the clamps are well connected

OVERHEATING PROTECTION

Gystech 750 charger is protected by a thermal sensor. During the charging process, if the charger becomes too hot or due to extreme ambient temperature, the power output is automatically reduced to protect itself from damage. The charger continues to work trickle charge. Charger increases power automatically when the ambient temperature drops.

CHARGING TIME

Battery size (Ah)	Charging time from 20% to 80% Charge(hours)
2	Charge 1H30 + maintenance
8	Charge 7H+ maintenance
20	Charge 16H00 + maintenance

DECLARATION OF COMPLIANCE

The company GYS certifies that the product described on this manual is manufactured in compliance with the requirements of the following European directives :

- Low Voltage Directive : 2006/95/EC - 12/12/2006 (amended by 93/68/EEC)
- EMC Directive : 2004/108/EC, 15/12/2004 (amended by 92/31/EEC, 93/68/EEC, 91/263/EEC, 93/97/EEC),

It therefore complies with the following harmonized standards :

- EN60335-1 - EN60335-2-29 – EN55014-1 - EN55014-2 – EN61000-3-2
- EN61000-3-3 – EN62233.

Este manual contiene instrucciones de seguridad y de operación importantes. Por favor leerlo muy atentamente antes de utilizar el cargador por la primera vez y conservarlo para poder leerlo de nuevo si es necesario.

DESCRIPCIÓN GENERAL

GYSTECH 750 fue concebido para cargar la mayoría de las baterías al plomo sin mantenimiento, comúnmente utilizadas para motos, quads, moto acuática, cortacéspedes o varios otros vehículos. Estas baterías pueden ser de varios tipos : líquido (electrolito líquido), gel (electrolito gelificado), AGM (electrolito gelificado). Fue concebido para la carga de baterías 6V/12V de 1.2Ah a 20Ah. El cargador detecta una batería cuya tensión es superior a 7.8 V.

SEGURIDAD





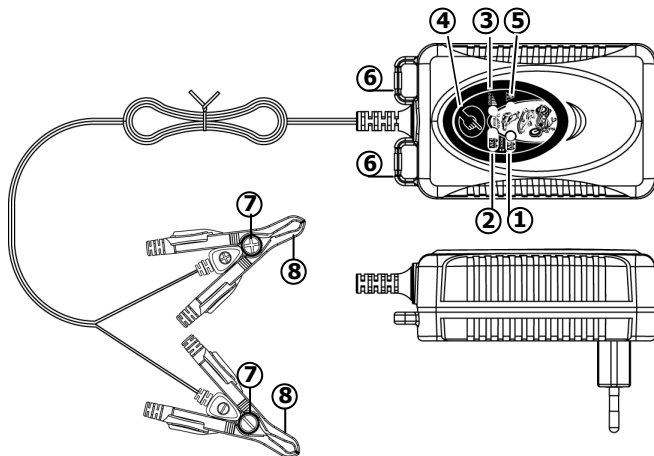

- Nunca tratar de cargar pilas o baterías que no pueden ser cargadas.
- Nunca cubrir el aparato durante su utilización.
- La carga de tener lugar en un lugar abrigado, suficientemente ventilado o especialmente acondicionado.
- Este aparato es objeto de una recogida selectiva. No echar en un contenedor domestico.
- Adecuado para un uso en el interior
- No utilizar para alimentar equipos eléctricos en baja tensión

INDICACIONES Y ACCESORIOS

a) Indicación:





b) Descripción de los componentes

Nº	State	Description
1		"Modo 1" batería de 6V (7.2V/750mA)
2		"Modo 2" batería de 12V (14.4V/750mA)
3		Indicador rojo "Carga en curso"
3		Indicador verde "Carga completa"
3		Indicador rojo parpadeante Fault
4		Selección del modo
5		Indicador rojo "Inversión de polaridad"
6	Soporte pinza	
7	Cable de conexión terminal - Terminal "+" (rojo) con guardacabo - Terminal "-" (negro) con guardacabo	
8	Pinza de carga terminal "+"	
8	Pinza de carga terminal "-"	

TIPOS DE BATERIAS Y REGLAJES

Las indicaciones siguientes son indicativas. Para más precisiones, lea las instrucciones del fabricante de su batería.

	Mode 7,2V / 750mA Este modo es adecuado para las baterías de 6 V con líquido o sin mantenimiento y para la mayoría de las baterías GEL de 1,2 a 20 AH
	Mode 14.4V / 750mA Este modo es adecuado para las baterías de 12 V con líquido y para la mayoría de las baterías GEL de 1,2 a 20 AH

CARGA

Antes de conectar o desconectar, el cargador debe ser desenchufado de la red.

- Carga de una batería permanentemente colocada en un vehículo
 - a- Verificar la polaridad de los terminales de la batería. El terminal positivo "+" comúnmente tiene un diámetro más grande que lo del terminal negativo "-".
 - b- Identificar el terminal de la batería conectado al chasis (masa). Es comúnmente el terminal negativo.
 - c- Cargar una batería con la masa al terminal negativo:

- Verificar que el cable negro (conectado al terminal "-") no tiene ningún contacto con una tubería combustible o con la batería.
- Conectar el cable rojo ("+") al terminal positivo de la batería ("+") y el cable negro ("-") al chasis del vehículo.

d- Cargar una batería con la masa al terminal positivo :

- Verificar que el cable rojo (conectado al terminal "+") no tiene ningún contacto con una tubería combustible o con la batería.
- Conectar el cable negro ("-") al terminal negativo de la batería ("-") y el cable rojo ("+") al chasis del vehículo.

❶ Carga de una batería no conectada a un vehículo

Conectar el cable rojo ("+") al terminal positivo de la batería ("+") y el cable negro ("-") al terminal negativo de la batería ("-").

❷ Conexión gracias a los cables terminales

Antes de conectar o desconectar, el cargador debe ser desenchufado de la red.

a- Conectar el cable terminal rojo al terminal positivo de la batería.

b- Conectar el cable terminal negro al terminal negativo de la batería.





Después la carga, desconectar el cargador de batería de la red y quitar la conexión del chasis y por fin la conexión de la batería en este orden.

SELECCION DEL MODO DE CARGA





Después de la conexión a la red, seleccionar el modo de carga gracias al botón .

En fin de carga, si la batería todavía está conectada, el cargador hará una carga de mantenimiento aun si el operador cambia de modo. Esta protección evita de dañar la batería.

MODE 1 (7.2/750mA)



Elegir el modo 1 gracias al botón . El indicador  se enciende. Si ningún modo siguiente es activado, el sistema electrónico inicia la carga automáticamente (750mA +/- 10%). La carga está indicada por el indicador rojo . Durante toda la carga, este indicador queda encendido (7.2V +/- 0.25V). El fin de carga es indicada por el verde indicador verde .

MODE 2 (14.4/750mA)

Elegir el modo 2 gracias al botón . El indicador  se enciende. Si ningún modo siguiente es activado, el sistema electrónico inicia la carga automáticamente (750mA +/- 10%). La carga está indicada por el indicador rojo . Durante toda la carga, este indicador queda encendido (14.4V +/- 0.25V). El fin de carga es indicada por el indicador verde .

PROTECCIONES

En caso de problemas, el cargador se pone automáticamente en protección. Para evitar un daño de la batería, el sistema se queda en esta posición hasta su intervención.

Problema	Causas	Soluciones
Indicador carga rojo parpadeante 	<p>Corta circuito</p> <p>Circuito abierto</p> <p>Tensión batería <math><3,75V \pm 0,25V</math> (para batería de 6V).</p> <p><math><7,5V \pm 0,25V</math> (para batería de 12V).</p>	<ul style="list-style-type: none"> - Comprobar que no hay pérdida de corriente en el circuito del vehículo. - Comprobar que las pinzas estén bien conectadas. - Después de efectuar estas correcciones, si el indicador queda encendido, la batería sulfatada o dañada tiene sin duda que ser sustituida.
Indicador  y encendido.	Inversión de polaridad	Comprobar que las pinzas estén bien conectadas.

PROTECCION TERMICA

Gystech 750 es protegido por un sensor térmico. Durante toda la carga, si el cargador deviene demasiado caliente, la potencia es automáticamente reducida para preservarlo de todo daño. El cargador bascula así en carga de mantenimiento (floating). Cuando la temperatura ambiente es aceptable, GYSTECH750 asegura de nuevo su carga normal.

TIEMPO DE CARGA

Capacidad de batería (Ah)	Tiempo de carga de 20% a 80% (horas)
2	Carga 1H30 + mantenimiento
8	Carga 7H+ mantenimiento
20	Carga 16H00 + mantenimiento

DECLARACION DE CONFORMIDAD

La empresa GYS atesta que los cargadores descritos en estas instrucciones de uso está fabricado en conformidad con las directivas europeas siguientes :

- Directiva Baja Tensión : 2006/95/EC - 12/12/2006 (amendada par 93/68/EEC)
- Directiva CEM : 2004/108/EC - 15/12/2004 (amendada par 92/31/EEC,

93/68/EEC,91/263/EEC,93/97/EEC),

Es para eso en conformidad con las normas armonizadas :

EN60335-1 - EN60335-2-29 - EN55014-1 - EN55014-2 - EN61000-3-2- EN61000-3-3 - EN62233.

Wir freuen uns, dass Sie sich für ein Markengerät der Firma GYS entschieden haben und danken Ihnen für das entgegengebrachte Vertrauen. Um das Gerät optimal nutzen zu können, lesen Sie bitte die Betriebsanleitung sorgfältig durch.

BESCHREIBUNG

Das Batterieladegerät GYSTECH 750 wurde konzipiert, um wartungsfreie Bleibatterien von Motorrädern, Quads, Jet Skis, Rasenmähern, usw. mit flüssigem, Gel- oder imprägniertem Elektrolyt (AGM) von 1,2 bis 20Ah bei 6 oder 12V aufzuladen. Das Ladegerät erkennt eine Batterie, deren Spannung größer ist als 7.8 V.

HINWEISE UND WARNUNGEN





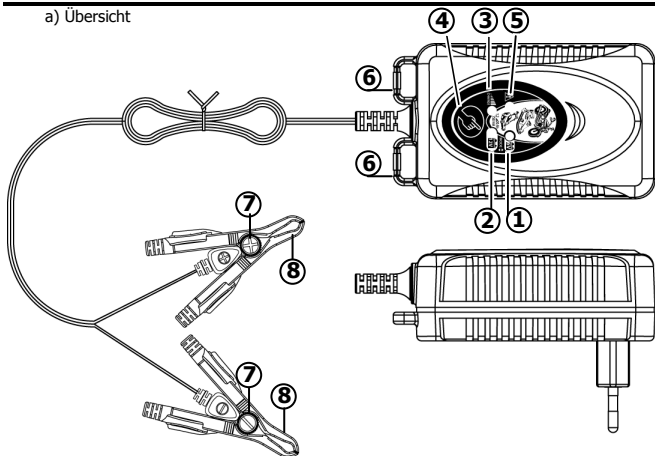

- Versuchen Sie niemals defekte oder nicht aufladbare Batterie zu laden.
- Beachten Sie den Überhitzungsschutz des Gerätes.
- Achten Sie darauf, dass das Gerät während des Ladevorganges nicht be-/verdeckt o.ä. wird.
- Brandgefahr: Arbeiten Sie nicht in der Nähe von Feuer und Flaschen oder Behältern mit explosivem Inhalt!
Vermeiden Sie Funkenflug und sorgen Sie während der Aufladung für gute Belüftung.
- Öffnen Sie nicht das Gerät. Achtung: Änderungen und Eingriffe am Gerät von nicht autorisierten Personen setzen die Garantie und Konformitätserklärung der Firma GYS außer Kraft!
- Das Gerät ist ein Produkt für selektives Einsammeln (Sondermüll). Werfen Sie es daher nicht in die häusliche Mülltonne.

GERÄTEBESCHREIBUNG

a) Übersicht





b) Beschreibung der Komponenten

Nr.	Symbol	Beschreibung
1		"Modus 1" 6V Batterie (7.2V/750mA)
2		"Modus 2" 12V Batterie (14.4V/750mA)
3		Rote Anzeige Ladeanzeige
3		Grüne Anzeige Netzanzeige
3		blinkende rote Anzeige Fehler
4		Modus- Auswahltaste
5		Rote Anzeige Polaritätsfehler
6	Klemmenhalter	
7	Batterieklammenanschluss: - Rote Batterieklamme mit "+" Pol - Schwarze Batterieklamme mit "-" Pol	
8	Rote Ladegerätklamme an "+" Pol	
8	Schwarze Ladegerätklamme an "-" Pol	

BATTERIE TYPEN & EINSTELLUNGEN

Die nachfolgenden Empfehlungen dienen lediglich als Richtwerte. Bei Fragen wenden Sie sich bitte an Ihren Händler bzw. die Serviceabteilung des Herstellers.

	Modus 7.2V / 750mA Dieser Modus eignet sich für flüssige oder wartungsfreie 6V Batterien sowie die meisten Gel-Batterien von 1.2 bis 20Ah.
	Modus 14.4V / 750mA Dieser Modus eignet sich für flüssige oder wartungsfreie 12V Batterien sowie die meisten Gel-Batterien von 1.2 bis 20Ah.

LADEMODUS

Trennen Sie das Gerät vom Netz bevor Sie die Batterieanschlüsse an- oder abklemmen.

- ❶ Ladung eingebauter Starterbatterien
 - a- Prüfen Sie die Polarität der Batterieanschlüsse. Der Pluspol „+“ hat meist größere Abmessungen als der Minuspol.
 - b- Wählen Sie den Pol aus, der mit der Karosserie verbunden ist. Normalerweise ist dies der Minuspol.
 - c- Ladung von Batterien mit geerdetem Minuspol:

- Achten Sie darauf, dass das schwarze Kabel keinen Kontakt zur Batterie oder Benzinleitung des Fahrzeuges hat.
 - Verbinden Sie das rote Kabel mit dem Pluspol („+“) der Batterie und das schwarze Kabel („-“) mit einer unlackierten, blanken Stelle an der Karosserie.
- d-** Ladung von Batterien mit geerdetem Pluspol:
- Achten Sie darauf, dass das rote Kabel keinen Kontakt zur Batterie oder Benzinleitung des Fahrzeuges hat.
 - Verbinden Sie das schwarze Kabel mit dem Minuspol („-“) der Batterie und das rote Kabel („+“) mit einer unlackierten, blanken Stelle an der Karosserie.
- 2** Ladung ausgebauter Batterien
- Verbinden Sie das rote Kabel („+“) mit dem Pluspol („+“) der Batterie und das schwarze Kabel („-“) mit dem Minuspol („-“) der Batterie.
- 3** Anschluss des Adapterkabels mit Ringkabelschuhen (Zubehör Nr. 12 und 13)
- a-** Verbinden Sie das rote Kabel („+“) mit dem Pluspol („+“) der Batterie
- b-** Verbinden Sie das schwarze Kabel („-“) mit dem Minuspol („-“) der Batterie





Nach der Ladung trennen Sie erst das Ladegerät vom Stromnetz, danach die Anschlussklemme, die mit dem PKW- Gehäuse verbunden ist und anschließend die Batterieklemme. Bitte gehen Sie ausschließlich in dieser Reihenfolge vor!

LADEMODUSAUSWAHL





Wählen Sie, nachdem Sie das Gerät am Stromnetz angeschlossen haben, den gewünschten Lademodus mithilfe der Modus- Auswahltaste  aus.

Wird die Batterie nach Ladeende nicht vom Ladegerät getrennt, wechselt das Gerät automatisch in den Ladeerhaltungsmodus, auch wenn der Anwender den Lademodus ändert. Dies verhindert eine mögliche Beschädigung der Batterie.

MODUS 1 (7.2V/750mA)



Wählen Sie Modus 1 mithilfe der Modus- Auswahltaste  aus. Die Anzeige  leuchtet. Erfolgen keine weiteren Einstellungen, startet das Gerät automatisch den Ladevorgang (750mA \pm 10%). Der Ladeprozess wird mit der roten Ladeanzeige  angezeigt. Während der Ladung leuchtet die rote Anzeige durchgehend bis zur Vollladung der Batterie (7.2V \pm 0.25V). Nach Ladeende leuchtet die grüne Anzeige .

MODUS 2 (14.4V/750mA)

Wählen Sie Modus 2 mithilfe der Modus- Auswahltaste  aus. Die folgende Anzeige leuchtet . Erfolgen keine weiteren Einstellungen, startet das Gerät automatisch den Ladevorgang (750mA \pm 10%). Der Ladeprozess wird mit der roten Ladeanzeige  angezeigt. Während der Ladung leuchtet die rote Anzeige durchgehend bis zur Vollladung der Batterie (7.2V \pm 0.25V). Nach Ladeende leuchtet die grüne Anzeige .

SCHUTZFUNKTIONEN

Tritt ein Fehler auf, schaltet sich das Ladegerät automatisch in den Schutzmodus. Um Schäden an der Batterie zu vermeiden, bleibt das System so lange in diesem Modus, bis der Anwender eine andere Einstellung vornimmt.

Fehler	Ursache	Lösungen
Die rote Ladeanzeige  blinkt	- Kurzschluss - Offene Verbindung - Batteriespannung <math><3,75V \pm 0,25V</math> (für 6V Batterie) - Batteriespannung <math><7,5V \pm 0,25V</math> (für 12V Batterie)	- Prüfen Sie, ob der Kurzschluss durch einen normalen oder anderweitigen Stromverbrauch des Fahrzeugs ausgelöst wurde. - Prüfen Sie, ob die Zangen richtig angeschlossen sind. - Bleibt die Anzeige auch nach den Korrekturen an, ist die Batterie entweder sulfatiert oder bereits defekt und muss ersetzt werden.
 und  Anzeige leuchten	Die Polarität wurde vertauscht	Prüfen Sie, ob die Zangen richtig angeschlossen sind.

ÜBERHITZUNGSSCHUTZ

Gystech 750 ist durch einen Überhitzungsschutz geschützt. Überhitzt das Gerät während des Ladeprozesses, reduziert es automatisch die Ausgangsleistung, um mögliche Schäden zu vermeiden. Sinkt die Temperatur wieder, kehrt das Gystech 750 zu seiner normalen Funktionsweise zurück.

LADEZEIT

Batteriekapazität (Ah)	Ladezeit von 20% bis 80% der Batteriekapazität (Stunden)
2	1h 30min + Erhaltungsladung
8	7h + Erhaltungsladung
20	16h + Erhaltungsladung

KONFORMITÄTSERKLÄRUNG

GYS erklärt, dass das Batterieladegerät Gystech 750 richtlinienkonform mit folgenden europäischen Bestimmungen hergestellt wurde:

- Niederspannungs- Richtlinie : 2006/95/EC - 12/12/2006 (ersetzt durch: 93/68/EEC)
- EMV- Richtlinie: 2004/108/EC - 15/12/2004 (ersetzt durch: 92/31/EEC, 93/68/EEC, 91/263/EEC, 93/97/EEC).

Dieses Gerät stimmt daher mit den erweiterten Normen überein:

- EN60335-1 - EN60335-2-29 - EN55014-1 - EN55014-2 - EN61000-3-2 - EN61000-3-3 - EN62233.

GARANTIE

Die Garantieleistung des Herstellers erfolgt ausschließlich bei Fabrikations- oder Materialfehlern, die binnen 12 Monate nach Kauf angezeigt werden (Nachweis Kaufbeleg). Nach Anerkennung des Garantieanspruchs durch den Hersteller bzw. seines Beauftragten erfolgen eine für den Käufer kostenlose Reparatur und ein kostenloser Ersatz von Ersatzteilen. Der Garantiezeitraum bleibt aufgrund erfolgter Garantieleistungen unverändert.

Ausschluss:

Die Garantieleistung erfolgt nicht bei Defekten, die durch unsachgemäßen Gebrauch, Sturz oder harte Stöße sowie durch nicht autorisierte Reparaturen oder durch Transportschäden, die in Folge des Einsendens zur Reparatur, hervorgerufen worden sind. Keine Garantie wird für Verschleißteile (z.B. Kabel, Klemmen, Vorsatzscheiben etc.) sowie bei Gebrauchsspuren übernommen.

Das betreffende Gerät bitte immer mit Kaufbeleg und kurzer Fehlerbeschreibung ausschließlich über den Fachhandel einschicken. Die Reparatur erfolgt erst nach Erhalt einer schriftlichen Akzeptanz (Unterschrift) des zuvor vorgelegten Kostenvoranschlags durch den Besteller. Im Fall einer Garantieleistung trägt GYS ausschließlich die Kosten für den Rückversand an den Fachhändler.

SPÉCIFICITES TECHNIQUES / TECHNICAL DATA

Tension d'entrée AC / Input Voltage AC / Netzspannung / Tensión de entrada AC	220-240VAC, 50/60Hz
Tension de sortie / Output Voltage / Ausgangsspannung / Corriente de entrada	Nominal / Nominal / Nominal (zwischen 6 und 12V umschaltbar) / De vacío: 12V
Courant d'entrée / Input Current / Eingangsstrom / Tensión de salida	190mA RMS max
Rendement / Efficiency / Wirkungsgrad / Rendimiento	>70%
Tension de charge / Charging Voltage / Ladespannung / Tensión de carga	14.4V±0.25V (12V) or 7.2V±0.25V
Courant de charge / Charging Current / Ladestrom / Corriente de carga	750mA±10%
Consommation Batteries au repos / Back Current Drain / Erhaltungsladung / Consumo baterías al descanso	<35 mA
Ondulation / Ripple / Welligkeit/Ondulación	Max 150mV, 0.2A
Temperature ambiante / Ambient Temperature / Zugelassene Betriebstemperatur / Temperatura ambiente	-20°C to 50°C
Type de batteries / Type of Batteries / Batterietypen / Tipo de baterías	Batterie au plomb 6/12V (électrolyte liquide, sans entretien, AGM, gel) / 6/12V Lead-acid batteries (WET, MF, AGM and GEL) / Bleibatterie 6/12V (mit Gel-Elektrolyt, wartungsfrei, AGM, Gel) / Batería al plomo 6V y 12V (electrolito líquido, sin mantenimiento, AGM, gel)

Capacité batterie / Battery Capacity / Batteriekapazität / Capacidad de batería	1.2-20Ah
Dimensions (LxPxH) / <i>Dimensions</i> (LxWxH) / Abmessungen (LxPxH) / Dimensiones (LxIxa)	100x65x38mm
Indice de protection / Housing Protection / Schutzklasse / Indicio de protecció	IP60 (Protégé contre la poussière /Dust and Splash proof / Schutz vor Staub und Spritzwasser / protegido contra el polvo)
Poids / Weight / Gewicht / Peso	0.190kg
Niveau de bruit / Noise Level / Lautstärke / Nivel de ruido	<50 dB (relevé à une distance de 50cm) <50 dB (Tested from a distance of 50cm) <50 dB (aus einer Entfernung von 50cm)/ (a los 50cm)
Courbe de charge/ Charging process / Ladekennlinie / Curve de carga	Selon les sélections, voir texte/ Depends on charging mode, cf text / Abhängig von Modiwahl, siehe Anleitung / Según las selecciones, ver el texto



FR Produit faisant l'objet d'une collecte sélective- Ne pas jeter dans une poubelle domestique.

EN Separate collection required – Do not throw in a domestic dustbin. .

DE Dieses Produkt wird als Elektrogerät entsorgt. Bitte nicht zusammen mit Hausmüll entsorgen

ES Este aparato es objeto de una recolección selectiva. No debe ser tirado en en cubo doméstico.